

APLICACIONES

Elevación y giro sin dañar piezas lisas o pulidas como chapas de acero inoxidable, aluminio, chapas prelacadas, madera, láminas laminadas, mármol, hormigón, vidrio, plástico ...

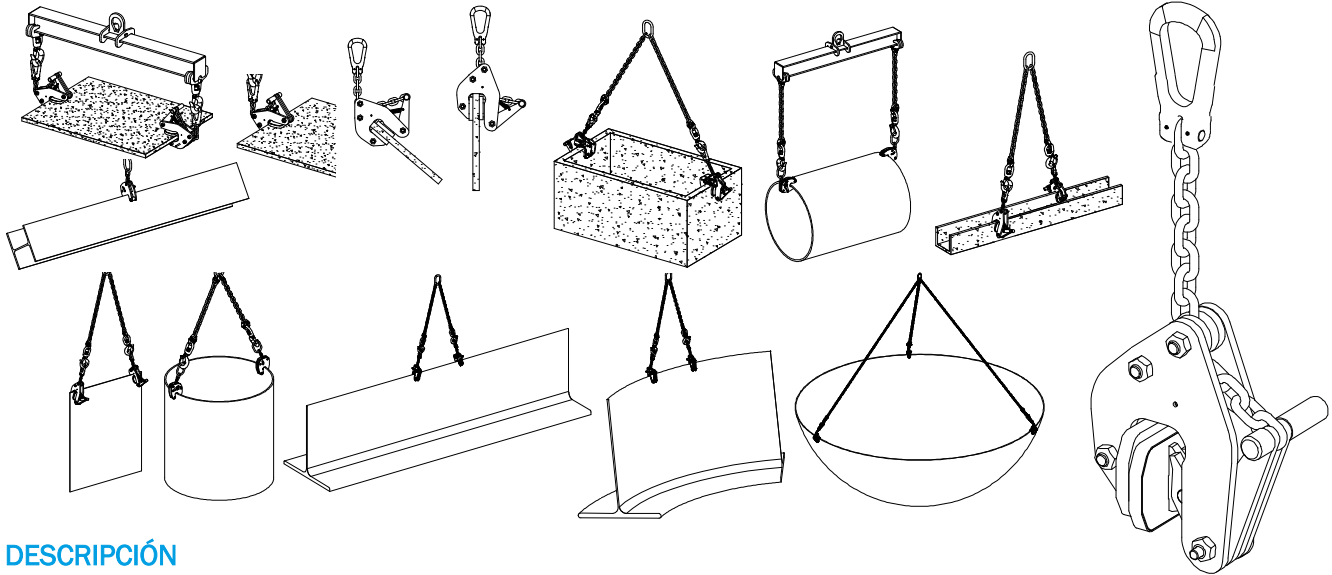

DESCRIPCIÓN

Pinzas provistas de mordazas recubiertas de poliuretano que permiten levantar y girar cargas sin dañar su superficie. Estos productos están equipados con un mecanismo de resorte de seguridad y un agarre automático que permite respectivamente un contacto permanente de la leva sobre la pieza a levantar, incluso cuando se está bajando y asegura el cierre de la pinza cuando la placa está correctamente colocada, es decir, en el parte posterior de la garganta de la pinza. La cadena permite el giro y facilita el posicionamiento de la pinza.

FUNCIONAMIENTO

Para abrir las mordazas de la pinza, empuje el mango hacia abajo hasta que se active el gatillo; el mango permanece en una posición hacia abajo. Cuando la carga se lleva hasta la parte posterior de la garganta de la pinza, el gatillo se activa y la pinza se bloquea automáticamente. La elevación asegura una sujeción proporcional, evitando así cualquier riesgo de daño.

Para soltar la pinza, empuje el mango hacia abajo completamente; la pinza queda así bloqueada en la posición abierta. Las cargas se pueden agarrar horizontal o verticalmente y girar en posición inversa (90 ° o 180 °).

Modelo ajustable: ajuste la apertura de la abrazadera antes de su uso. El incremento de ajuste es de 20 mm.

Piezas frágiles: utilice la apertura y bloqueo manual gracias al tirador sin llevarlo al tope (gatillo no activado).

INSTRUCCIONES IMPORTANTES

- Esta pinza también se puede utilizar para aceros habituales.
- La placa o pieza a levantar siempre debe introducirse en la garganta de la pinza.
- Sin límite en cuanto a la dureza superficial de las cargas a levantar.
- No utilizar nunca sobre piezas grasosas o aceitosas.
- No utilice el mecanismo de agarre automático en cargas frágiles.
- Por seguridad, asegúrese de que las pinzas estén siempre desbloqueadas cuando no estén en uso (mordazas cerradas).
- El peso mínimo de la carga de elevación debe ser igual al 5% de la CMU (WLL) de la pinza (por ejemplo, si la CMU (WLL) de las pinzas es de 1000 kg, entonces el peso mínimo es de 50 kg). Este valor se da para una pinza en perfecto estado de funcionamiento y respetando las condiciones de uso y recomendaciones de Tractel Solutions SAS. Consultar a Tractel en caso de cargas con peso inferior al valor mínimo recomendado.
- Las pinzas de elevación no son adecuadas para crear juntas permanentes.
- Nunca levante más de una placa a la vez.
- Aplicar la degradación si es necesario.
- Temperatura de trabajo: -20 ° a + 80 ° C.

- Función de elevación: no exceda el ángulo permitido de 15 ° entre la cadena y las bridas de la pinza.

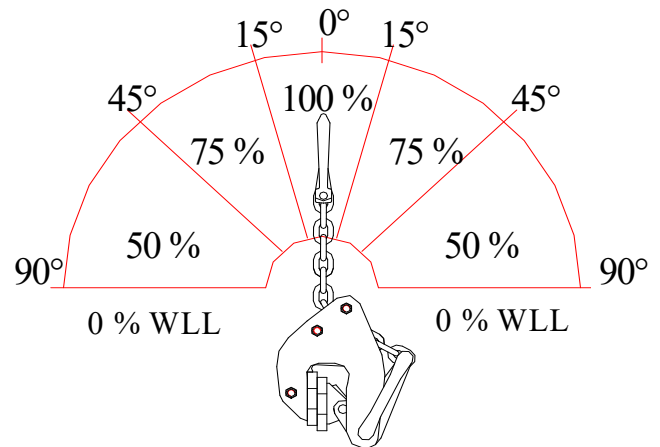
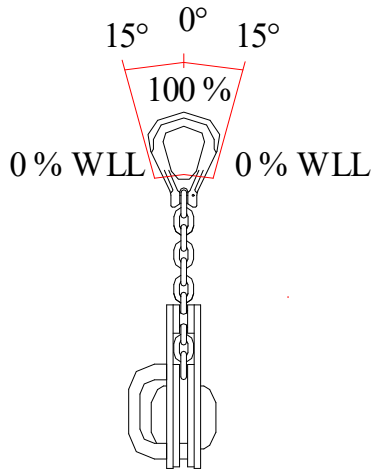

- Función de giro: para esta aplicación, el límite de carga de trabajo de la pinza se divide por 2.
- Función de elevación de cargas en posición vertical con 2 pinzas y sin viga de elevación: no exceda el ángulo de eslinga de 30 °.

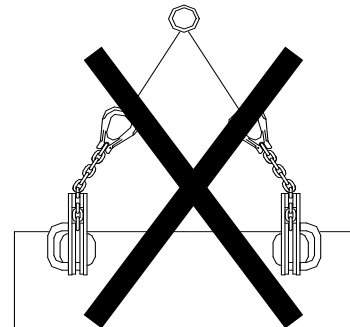
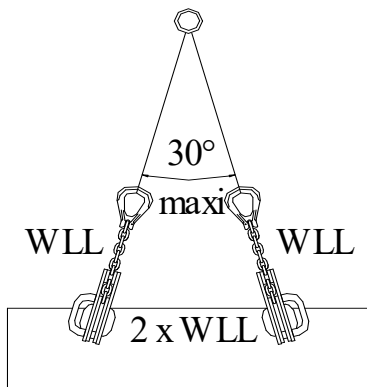

- Función de elevación de cargas en posición horizontal utilizando al menos 2 pinzas y una viga de elevación: el límite de carga de trabajo de cada pinza se divide por 2.

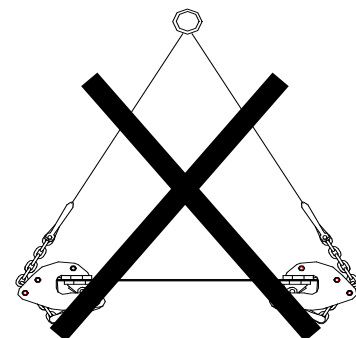
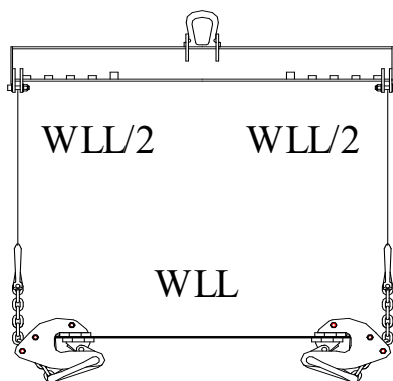

CARACTERÍSTICAS GENERALES

- Fabricado sin soldaduras de soporte de carga.
- Recubrimiento epoxi en caliente.
- Factor de seguridad: 3 según norma EN 13155.2003.
- El producto cumple con la normativa francesa, en particular el decreto del 01/03/2004 relativo al control de los dispositivos elevadores y la Directiva europea n ° 98/37.
- Producto con marcado CE y entregado con declaración de conformidad e instrucciones de uso.
- Cada pinza se prueba al doble de la carga límite de trabajo.
- 1 año de garantía para cualquier defecto de fabricación.

DIMENSIONES

Ref.	Código	CMU kg	Apertura		A		B	C	D	E	F		G	H	I	J	K	L	M	O	P	Cadena Ø	Peso kg
			mín.	máx.	mín.	máx.					mín.	máx.											
NX05 0-20	50408	500	0	20	171	221	208	82	50	105	376	460	42	71	41	13	11	80	70	X	118	7	4.5
NXR05 0-100	50428	500	0	100	178	308	208	82	58	105	379	466	58	71	41	13	11	80	70	20	118	7	6
NXR05 20-120	50438	500	20	120	203	327	208	82	58	105	380	446	58	71	41	13	11	80	70	20	118	7	5.78
NXR05 40-140	50448	500	40	140	223	348	208	82	58	105	382	459	58	71	41	13	11	80	70	20	118	7	6
NX1.5 0-30	50418	1 500	0	30	220	285	256	104	68	120	508	610	56	87	49	13	16	100	90	X	145	10	11

Dimensiones en mm

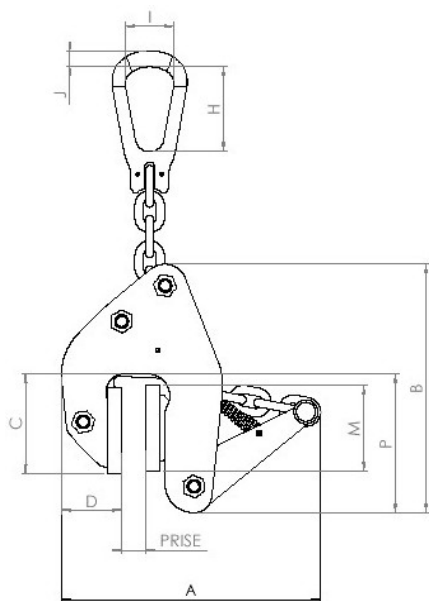

NX

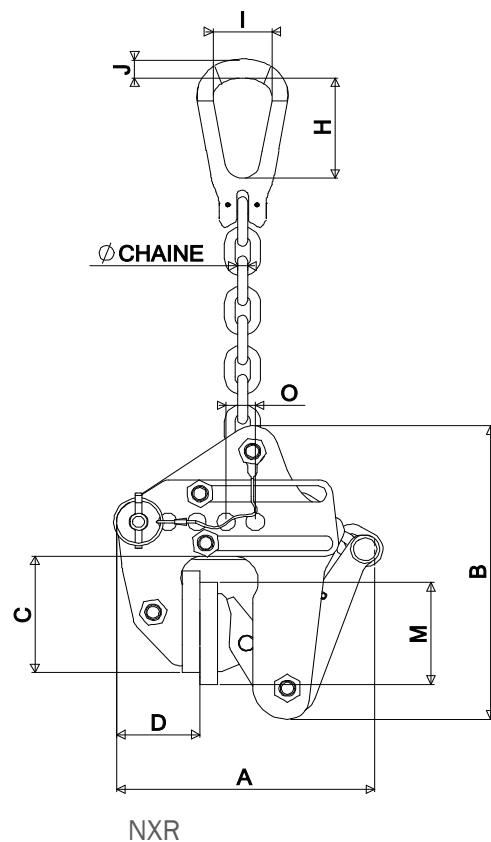
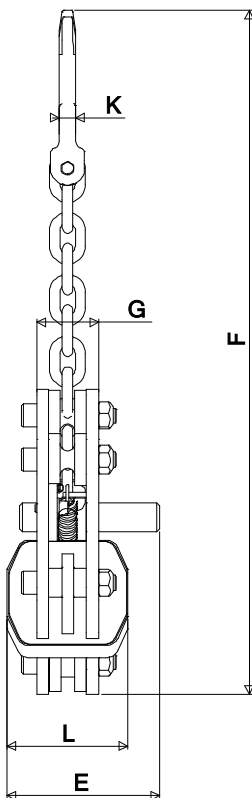

NXR